

0K-1K-2K-3K

0K-1K-2K-3K SERİSİ KAMPANA

1	2	3	4
*	*	*	*

1	0P1 POMPAYA GÖRE	0K
	1P1 POMPAYA GÖRE	1K
	2P1 POMPAYA GÖRE	2K
	3P1 POMPAYA GÖRE	3K
2	MOTOR B5 FLANŞI	140
	MOTOR B5 FLANŞI	160
	MOTOR B5 FLANŞI	200
	MOTOR B5 FLANŞI	250
	MOTOR B5 FLANŞI	300
	MOTOR B5 FLANŞI	350
3	ALÜMİNYUM DÖKÜM MODELİ	D
	ALÜMİNYUM ENJEKSİYON MODELİ	E
4	MOTOR BAĞLANTI DELİĞİ METRİK DIŞ	M
	MOTOR BAĞLANTI DELİĞİ MATKAP ÇAPI	9
	MOTOR BAĞLANTI DELİĞİ MATKAP ÇAPI	11
	MOTOR BAĞLANTI DELİĞİ MATKAP ÇAPI	13
	MOTOR BAĞLANTI DELİĞİ MATKAP ÇAPI	14
	MOTOR BAĞLANTI DELİĞİ MATKAP ÇAPI	15
MOTOR BAĞLANTI DELİĞİ MATKAP ÇAPI	17	

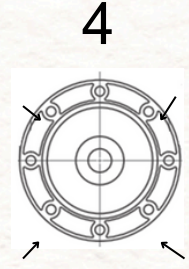
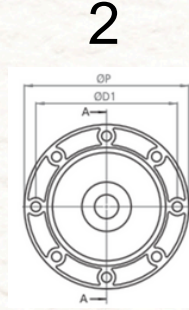
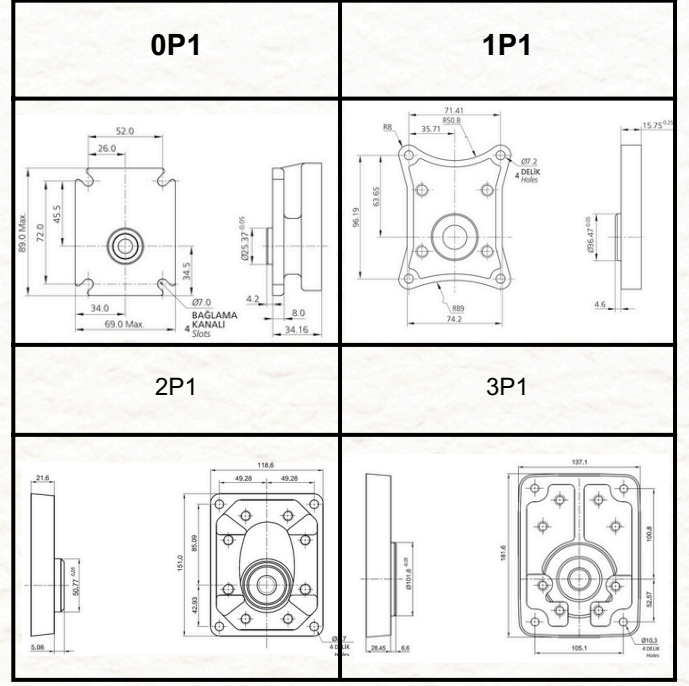

NOT: ENİJEKSİYON MODELLERİMİZDE MOTOR TARAFI HEM DİŞLİ HEMDE DELİK DELİNEBİLİR.
KUM DÖKÜMÜ MODELLERİMİZDE MOTOR TARAFI SADECE DELİK OLABİLİR.